

1/48 SCALE PLASTIC KIT

**ProfiPACK**  
edition

**#8095**



## ÚVODEM

Morane Saulnier Type N byl prvním skutečným francouzským stíhačem 1. světové války. Jeho konstrukce nesla řadu znaků pionýrských dob letectví, během raných fází "Velké války" však představoval jeden z mála typů, které mohla Aéronautique Militaire nasadit do boje s počáteční německou vzdušnou převahou.

Společnost Aéroplanes Morane-Saulnier založili bratři Léon a Robert Moranovi společně s přítelem Raymondem Saulnierem ve stejném roce, ve kterém vznikla konkurenční letecká společnost Aéroplanes Deperdussin (později S.P.A.D), tedy v roce 1911. Obě společnosti se soustředily na vývoj závodních strojů, tedy především na jednoplošníky. Morane Saulnier dokonce během celé své existence zkonstruoval jen velmi málo dvouplošníků.

S postupujícími boji 1. světové války se stále více projevovala potřeba letouny vyzbrojit. Na francouzské straně byli hybnou silou úsilí o zavedení stíhacích strojů dva muži: Charles de Tricornot de Rose, první pilot, který získal francouzský vojenský pilotní odznak, a slavný předválečný sportovní letec Roland Garros. De Rose byl odhodlán přesvědčit pochybovače, že letouny mohou skutečně vyhledávat, stíhat a sestřelovat nepřátelské stroje, ale i když se mu podařilo zformovat první francouzskou stíhací letku MS 12, její posádky neměly pro vzdušný boj se svými dvoumístnými Morany Type L k dispozici nic lepšího než čtyřhranné karabiny, kterými střelili pozorovatelé. Potřeba specifických stíhacích letounů s pevnou výzbrojí byla stále evidentnější.

### První z francouzských stíhačů

Jak de Rosemu, tak Garrosovi bylo jasné, že pro úspěch je třeba vyzbrojit rychlý stroj kulometem, střelícím skrz vrtulový disk. Ochranu listů vrtule proti kulkám byla nakonec vyřešena instalací kovových odrazných klínů na vrtuli. Řešení to nebylo zdaleka ideální, mimo jiné způsobovaly nárazy projektilů vibrace vrtule a tím i motoru. Nicméně sám Garros dokázal, že je jeho řešení použitelné, když během dubna roku 1915 sestřelil postupně tři nepřátelské stroje na svém upraveném parasolu Morane Saulnier Type L.

Mezitím Garros také přispíval k vývoji Typu N, který předvedl veřejnosti poprvé v rámci leteckého mítinku na vídeňském letišti Aspern v červnu 1914. Konstrukce tohoto stroje vycházela z úspěšných závodních typů G a H a byla poháněna rotačním motorem Gnome, který se ukrýval za velkým vrtulovým kuzelem. Vpřed střelící kulomet Hotchkiss ráže 7,9 mm byl umístěn na hřbetu přední části trupu, vrtulové listy dostaly Garrosovy odražeče. Když se jeden Type N poprvé objevil v dubnu 1915 na frontě, pilotován Eugènem Gilbertem, stal se prvním skutečným francouzským stíhačem v operační službě. Krátce nato byla objednána nevelká produkční série těchto strojů pod oficiálním označením MoS.6.C.1, všeobecně však byly tyto stroje označovány jako "Monocoque", přestože nebyly monokokové konstrukce.

### Malý a těžce ovladatelný

Type N byl na svou dobu velmi aerodynamický letoun, mimo jiné i díky zmíněnému velkému vrtulovému kuželu, který dával stroji vzhled kulky. I proto se mu u britských Royal Flying Corps, kde v mírně modifikované verzi také sloužil, přezdívalo "Bullet" (kulka). Nicméně kužel, kterému Francouzi říkali "Casserole" (hrnec) způsoboval přehřívání motoru a jak se ukázalo po jeho odmontování, neměl přílišný vliv ani na aerodynamiku. Proto létaly tyto stroje později bez vrtulového kužele. Morane Saulnier Type N byl vším možným, jen ne snadno ovladatelným letounem. Příčné řízení bylo velmi tuhé kvůli systému překrucování křídla namísto v té době již obvyklejších balančních křidélek. Také ovládání směru a sklonu bylo problematické vinou přílišné citlivosti kormidel. Aby toho nebylo dost, jednoplošná konstrukce vyžadovala vysokou přistávací rychlost – až příliš vysokou pro méně zkušené piloty. Type N byl také velmi kompaktním strojem. Britský pilot Cecil Lewis uváděl, že se do jeho kokpitu pohodlně neusadí nikdo nad 1,67 m výšky. Přes to všechno byl Type N až do příchodu Nieuportů 11 tím nejlepším, co mohli Francouzi použít proti Fokkerovým „Eindeckerům“. V té souvislosti není bez zajímavosti, že Fokker koupil v roce 1913 od Morane-Saulnieru jeho Type H, který mu následně pomohl ve vývoji řady vlastních jednoplošníků, která vyvrcholila právě slavným „Eindeckerem“. Nicméně nebyl to jen letoun, ale také pokroková synchronizace jeho kulometů, co způsobilo, že je období mezi polovinou roku 1915 a začátkem 1916 známo jako „Fokker Scourge“ (Fokkerova metla).

### V cizích službách

Britský Royal Flying Corps obdržel během roku 1916 celkem 27 kusů Type N a zařadil je do služby u třech squadron (1., 3. a 60. squadrona). Jejich výzbroj byla změněna na kulomet Lewis ráže 7,7 mm. Ruské imperiální letectvo bylo druhým zahraničním uživatelem neznámého počtu (možná že jen jednoho) Type N. Celkem bylo vyrobeno jen 49 těchto letounů a zavedení Nieuportů 11 znamenalo konec dalšího vývoje Type N, přestože bylo v roce 1916 vyrobeno ještě několik kusů Type L s motorem Le Rhône o výkonu 110 koní. Jen několik málo jich sloužilo u francouzského letectva, většinu jich obdrželo Rusko a několik kusů také RFC. Mezi francouzskými esy, která létala na Type N byli například Jean Marie Dominique Navarre (celkem 11 vítězství) nebo zmíněný Eugène Gilbert (5 vítězství). Roland Garros s Type N nikdy bojově neletěl.

ATTENTION



UPOZORNĚNÍ



ACHTUNG



ATTENTION



注意



Carefully read instruction sheet before assembling. When you use glue or paint, do not use near open flame and use in well ventilated room. Keep out of reach of small children. Children must not be allowed to suck any part, or pull vinyl bag over the head.



Před započítím stavby si pečlivě prostudujte stavební návod. Při používání barev a lepidel pracujte v dobře větrané místnosti. Lepidla ani barvy nepoužívejte v blízkosti otevřeného ohně. Model není určen malým dětem, mohlo by dojít k požití drobných dílů.

INSTRUCTION SIGNS

\* INSTR. SYMBOLY

\* INSTRUKTION

\* SINNBILDEN

\* SYMBOLES

\* 記号の説明

OPTIONAL  
VOLBABEND  
OHNOUTSAND  
BROUSITOPEN HOLE  
VYVRTAT OTVORSYMMETRICAL ASSEMBLY  
SYMETRICKÁ MONTÁŽREMOVE  
ODRŽNOUTREVERSE SIDE  
OTOCITAPPLY EDUARD MASK  
AND PAINT  
POUŽIT EDUARD MASK  
NABARVIT

PARTS



DÍLY



TEILE



PIÈCES



部品

## PLASTIC PARTS

A&gt;

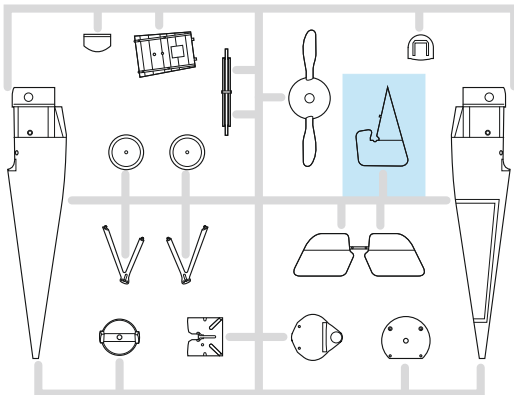

X&gt;

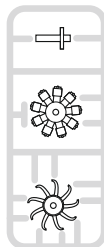
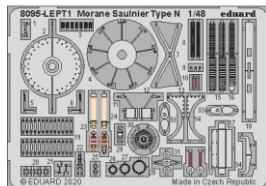
PE - PHOTO ETCHED  
DETAIL PARTS

B&gt;

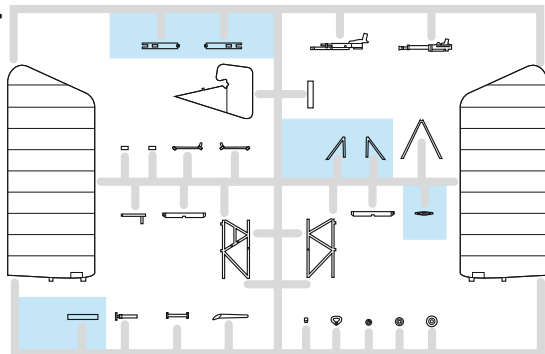

## FILM

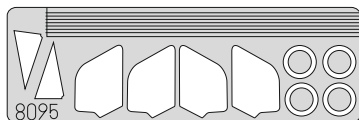

8095 Morane Saulnier Type N

eduard  
MASK

-Parts not for use. -Teile werden nicht verwendet. -Pièces à ne pas utiliser. -Tyto díly nepoužívejte při stavbě. - 使用しない部品

COLOURS



BARVY



FARBEN



PEINTURE



色

GSI Colors (GUNZE)		MISSION MODELS	
AQUEOUS	Mr.COLOR	PAINTS	
[H6]	[C5]	[MMP-048]	BLUE
[H11]	[C62]	[MMP-001]	FLAT WHITE
[H12]	[C33]	[MMP-047]	FLAT BLACK
[H13]	[C3]	[MMP-003]	FLAT RED
[H37]	[C43]		WOOD BROWN
[H47]	[C41]	[MMP-012]	RED BROWN
[H51]	[C11]	[MMP-063]	LIGHT GULL GRAY
[H71]	[C21]	[MMP-076]	MIDDLE STONE

GSI Colors (GUNZE)		MISSION MODELS	
AQUEOUS	Mr.COLOR	PAINTS	
[H85]	[C45]		SAIL COLOR
[H321]	[C321]	[MMP-086]	LIGHT BROWN
Mr.METAL COLOR		METALLICS	
[MC214]		[MMM-001]	DARK IRON
[MC218]		[MMM-003]	ALUMINIUM
[MC219]		[MMM-009]	BRASS
Mr.COLOR SUPER METALLIC		METALLICS	
[SM201]		[MMC-001]	SUPER FINE SILVER

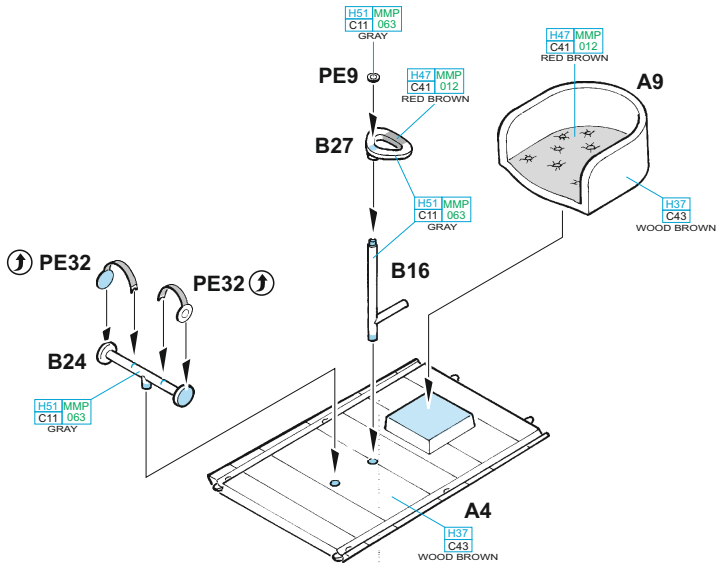
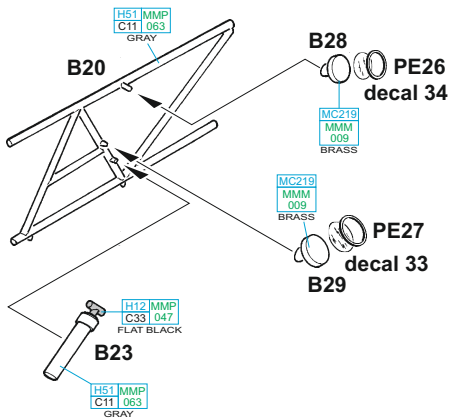
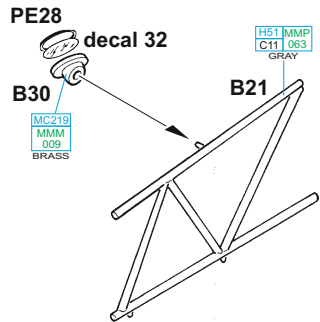
**A****B****C**

**D**

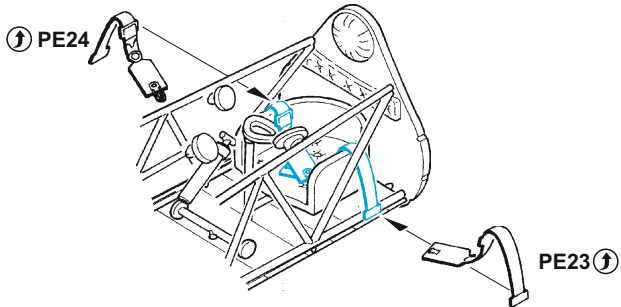
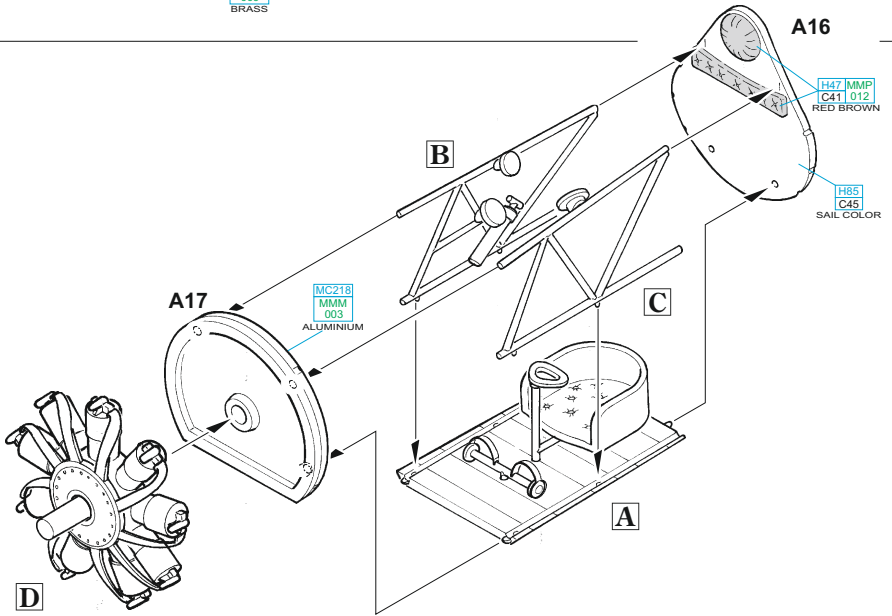
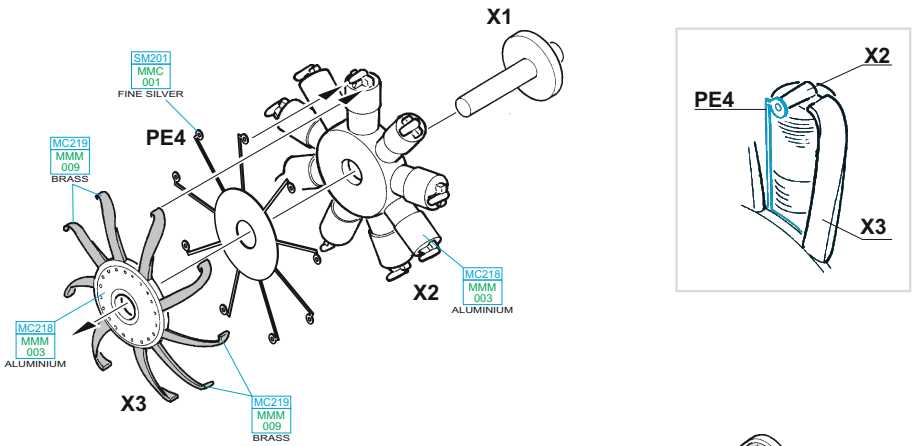

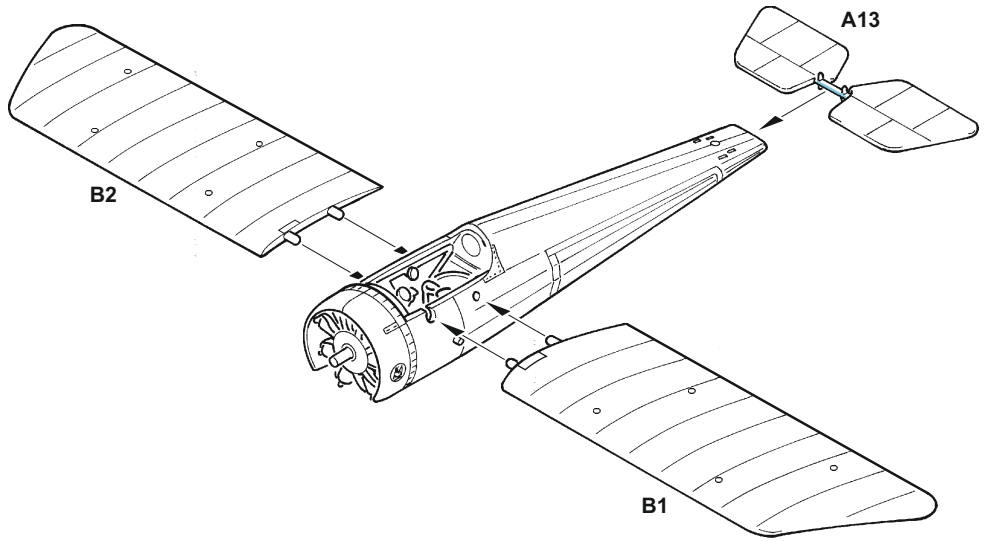
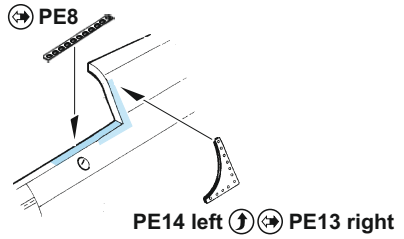
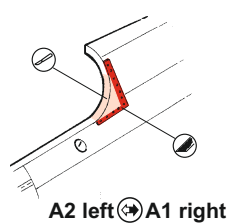
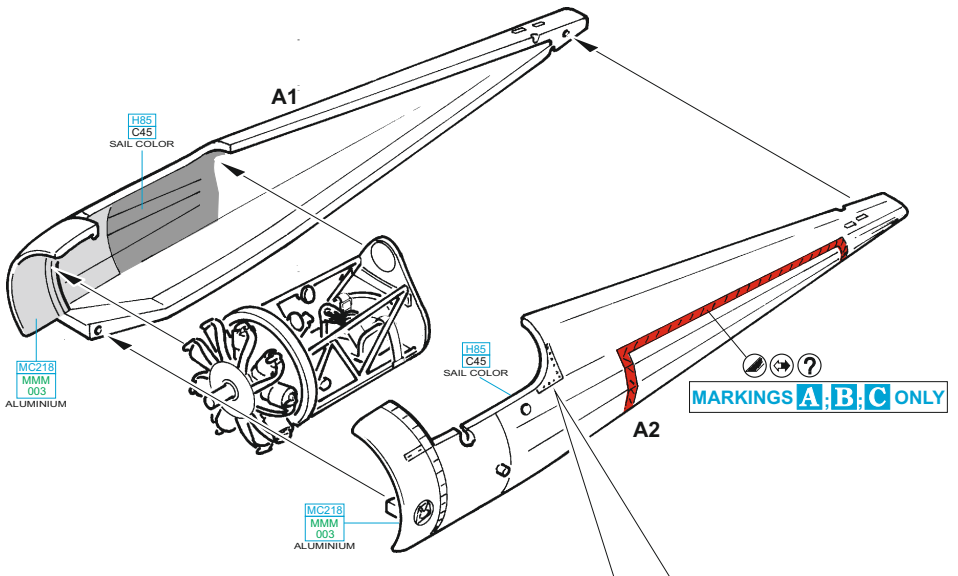

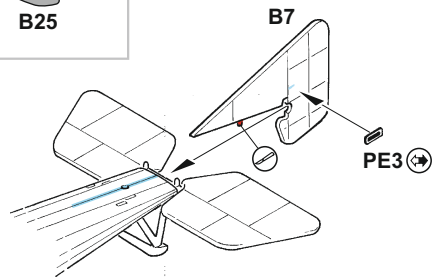
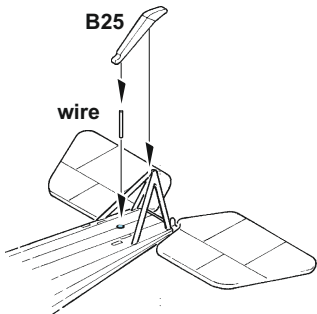
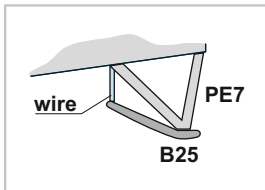
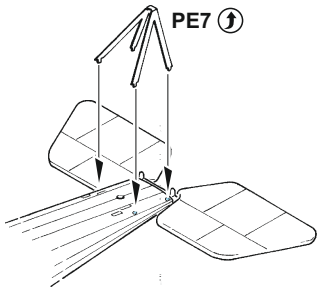
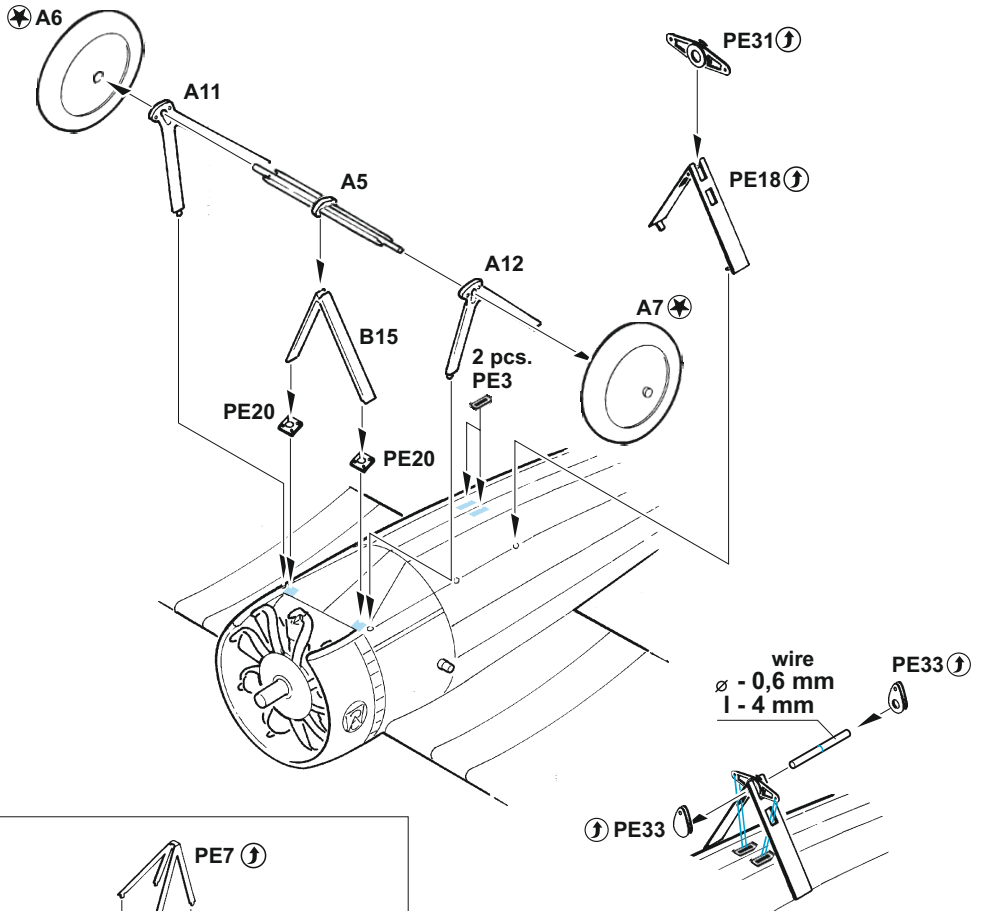

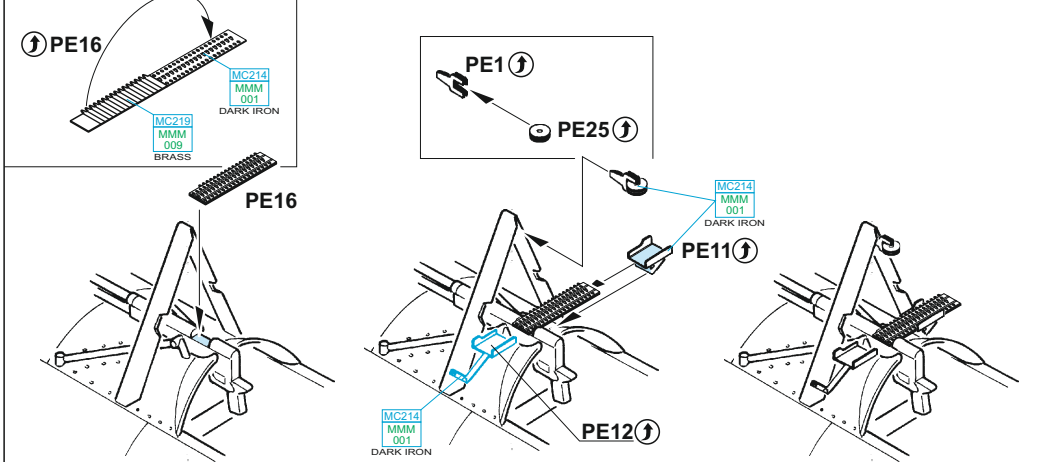
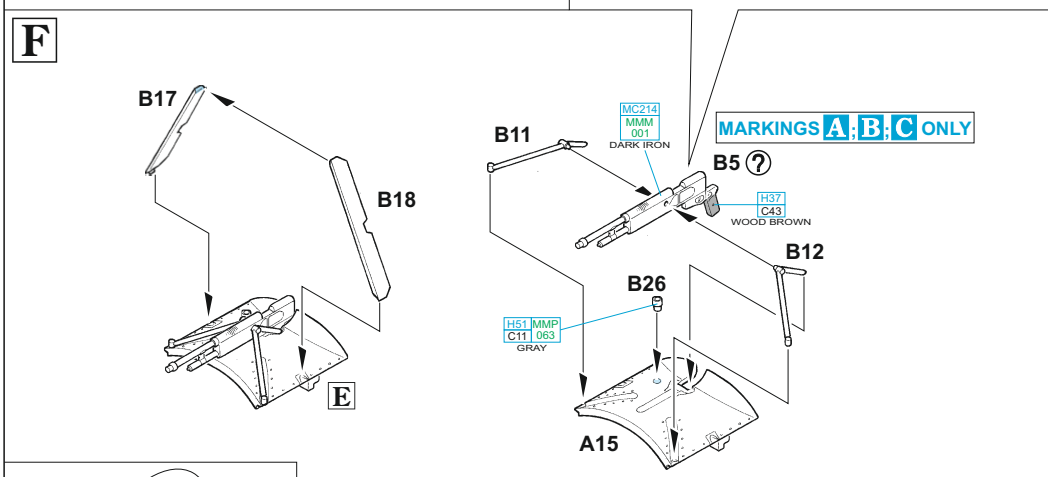
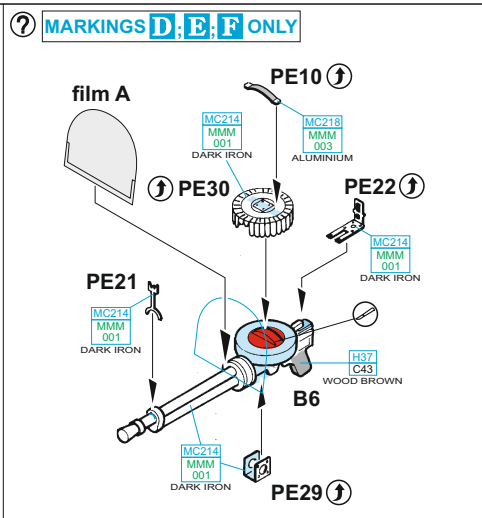
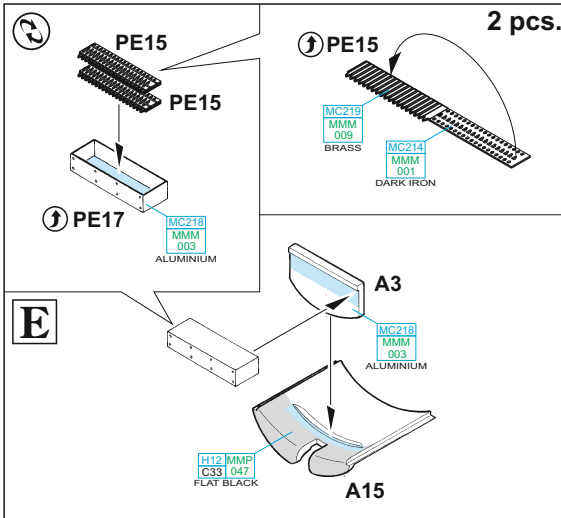

PE11, 12, 16 - MARKINGS A, B, C ONLY

**G**

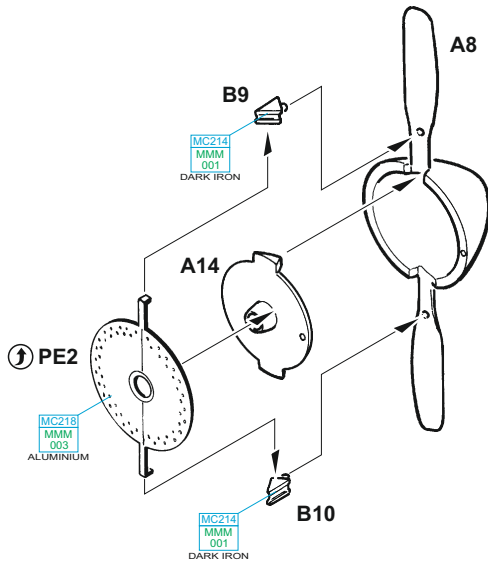

**MARKINGS A, B, C ONLY**

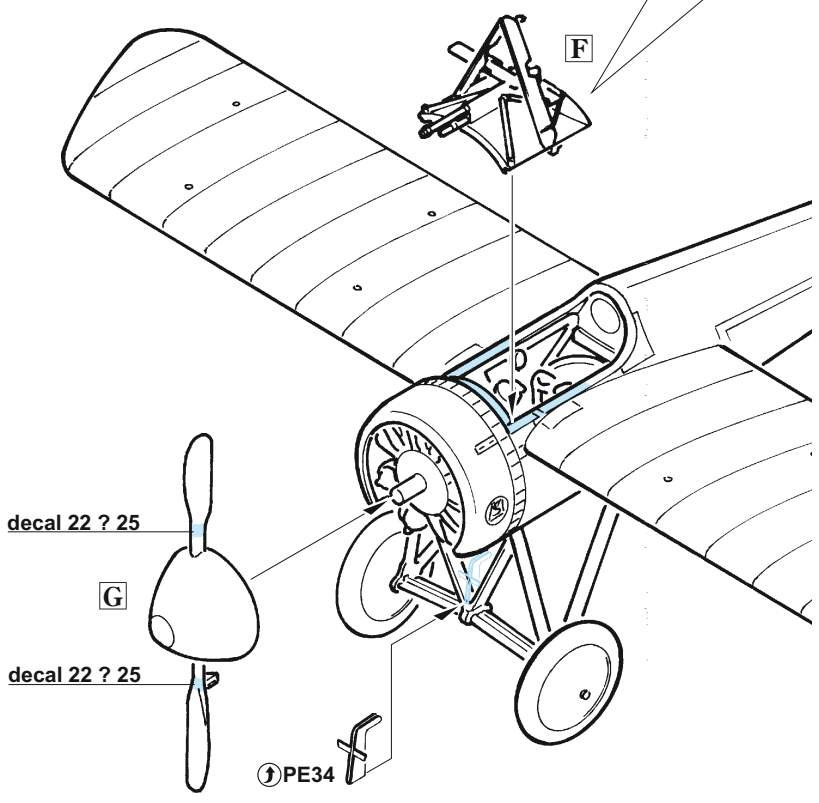
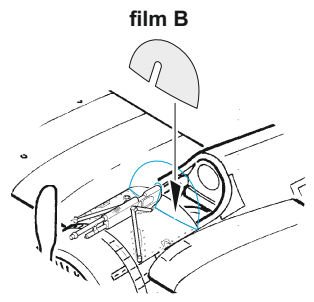



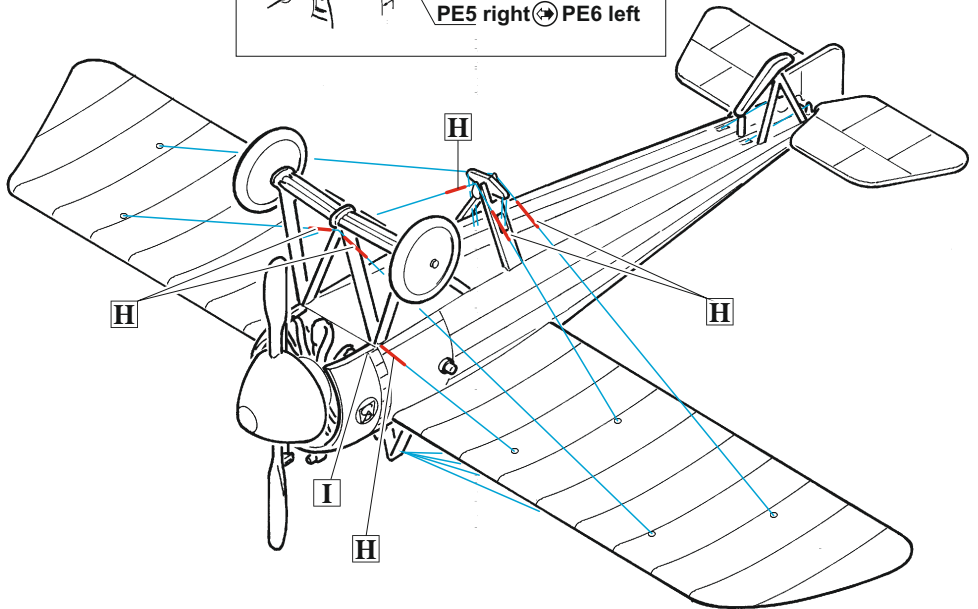
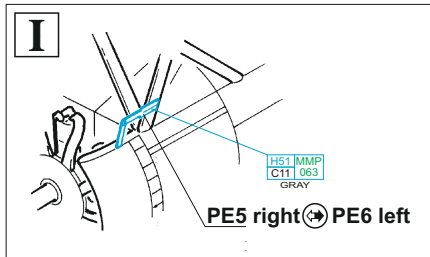
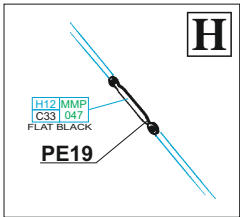
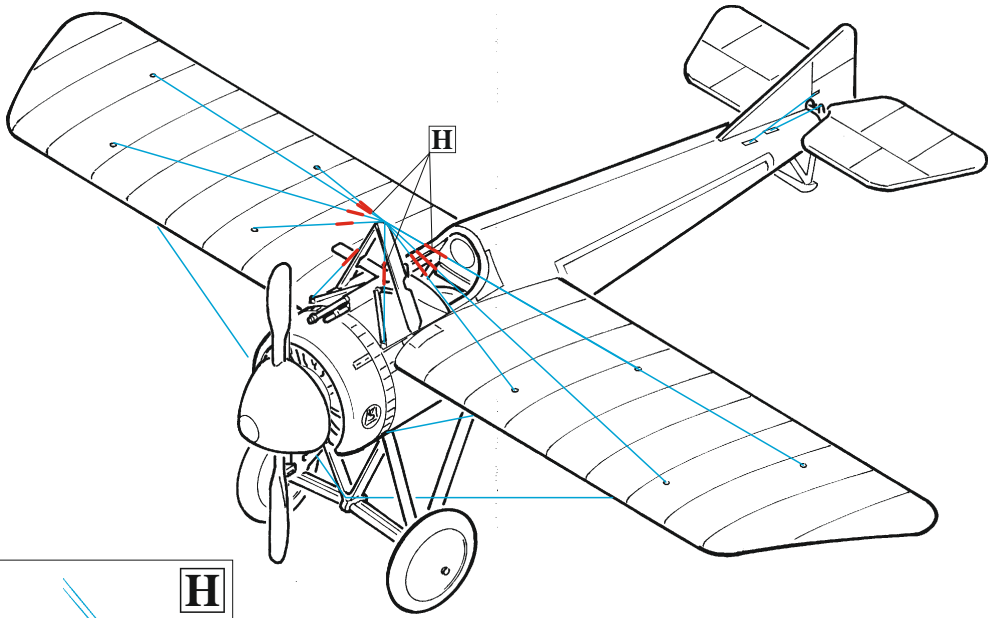

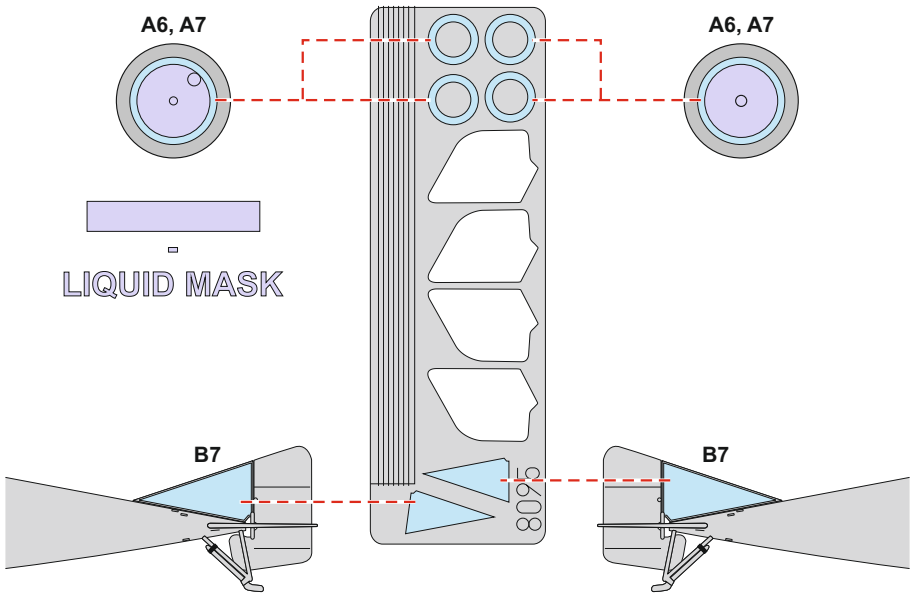
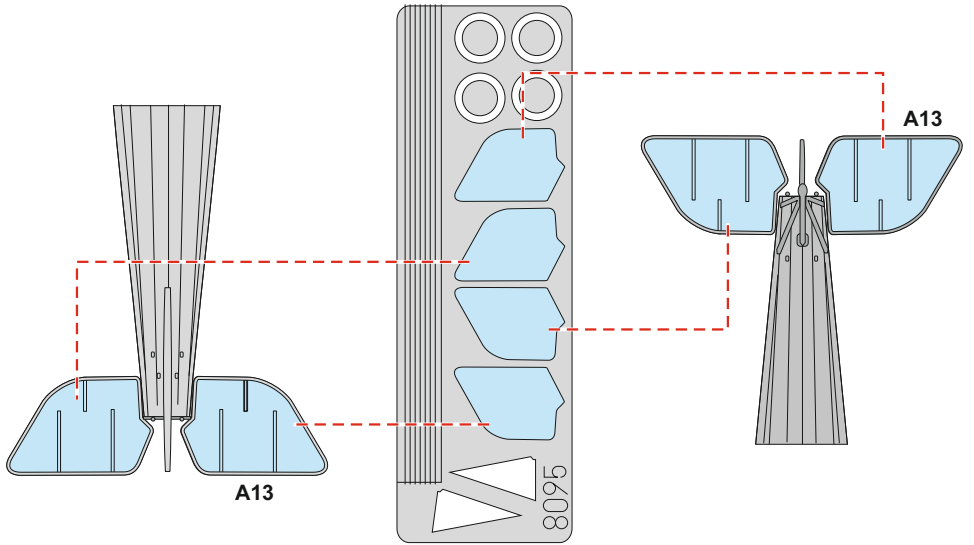

# A MS398, Adj. Jean Marie Dominique Navarre, Escadrille MS 12, Francie, říjen 1915

Jean Navarre, budoucí eso s dvanácti potvrzenými sestřely, pilotující Morane Saulnier Type N MS398, narazil dne 26. října 1915 nad Château-Thierry na německý LVG C.II. Německý pozorovatel během následujícího souboje bezvčetně vypálil asi 300 ran, Navarre mu stačilo pouhých osm výstřelů, aby poškodil motor německého průzkumného stroje. Poté co německý letoun přistál na francouzském území, dosedl Adj. Navarre vedle něho, přičemž při této příležitosti vzniklo několik fotografií. Němečtí letci Navarre mu pogratulovali k vítězství a oba putovali do zajetí. Jean Navarre byl nedlouho poté převelen k Escadrille N 67 vyzbrojené Nieuporty. Dne 17. června 1916 byl S/Lt. Navarre sestřelen a vážně zranění hlavy, které při souboji utrpěl, mu zabránilo k návratu k bojovému létání. Zahynul 10. července 1919 při nácviu létání na přehlídce, která se měla konat 14. července 1919.

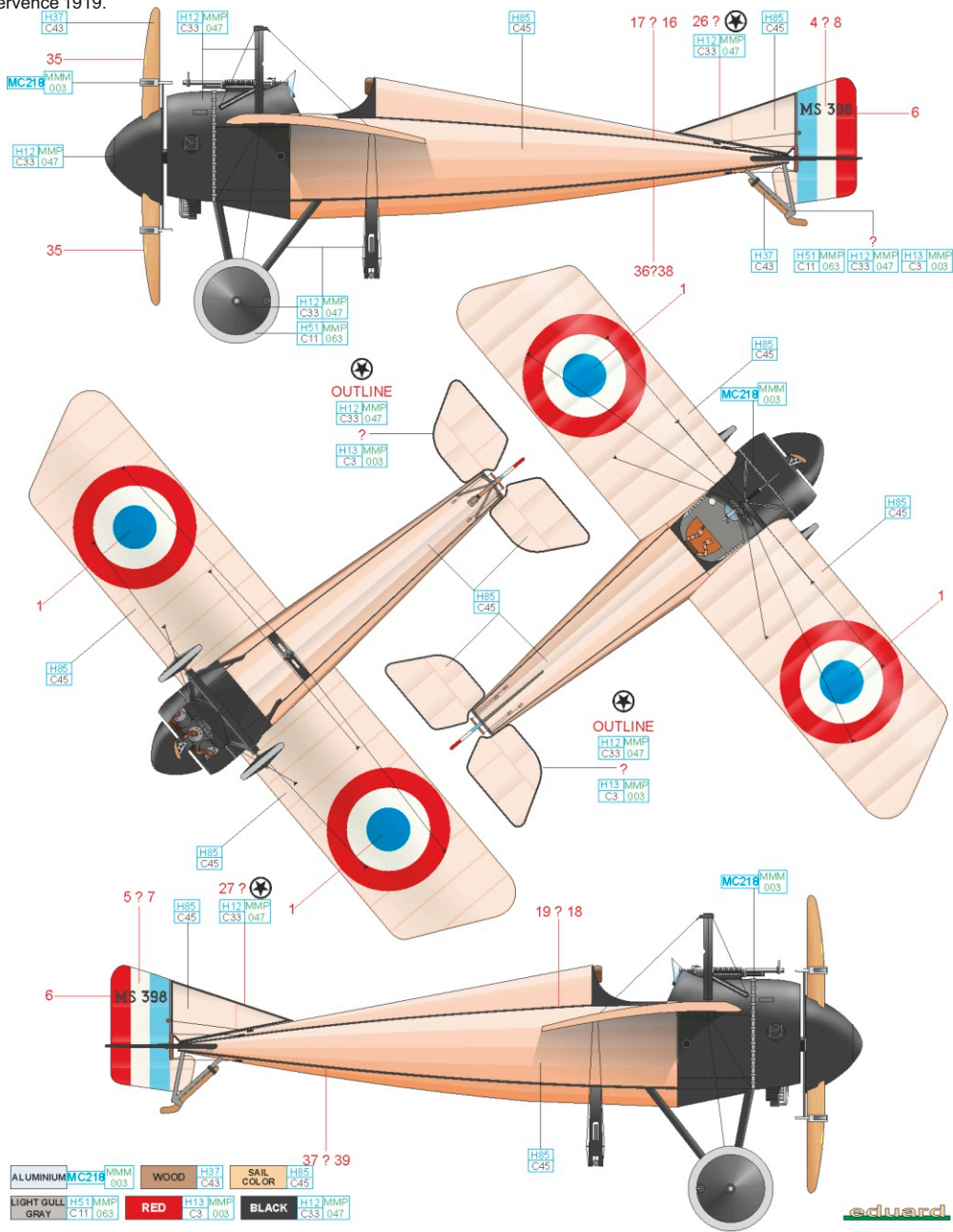

# B MS394, pravděpodobně Escadrille MS.12, Francie, 1915

Escadrille 12 byla založena již v roce 1912 a byla známa používáním strojů Nieuport během 1. světové války. Stroje Nieuport používala již od počátku, proto dle zvyku francouzského vojenského letectva znelo její označení N 12 (N = Nieuport). Dne 28. února 1915 byla přezbrojena na stroje Morane Saulnier Type N a současně bylo její označení změněno na Escadrille MS 12. Stroje Morane Saulnier nebyly příliš oblíbené, proto je piloti této jednotky rádi v září 1915 vyměnili za Nieuporty 11. Označení jednotky se při této příležitosti znovu změnilo, opět se jmenovala Escadrille N 12. Morane Saulnieri type N létaly původně s přídi natřenou černou barvou, ale stejně zbarvenou před nosily i v licenci u firmy Pfalz stavěné stroje a z tohoto důvodu byly přiděle strojům Morane přetřeny červenou barvou.

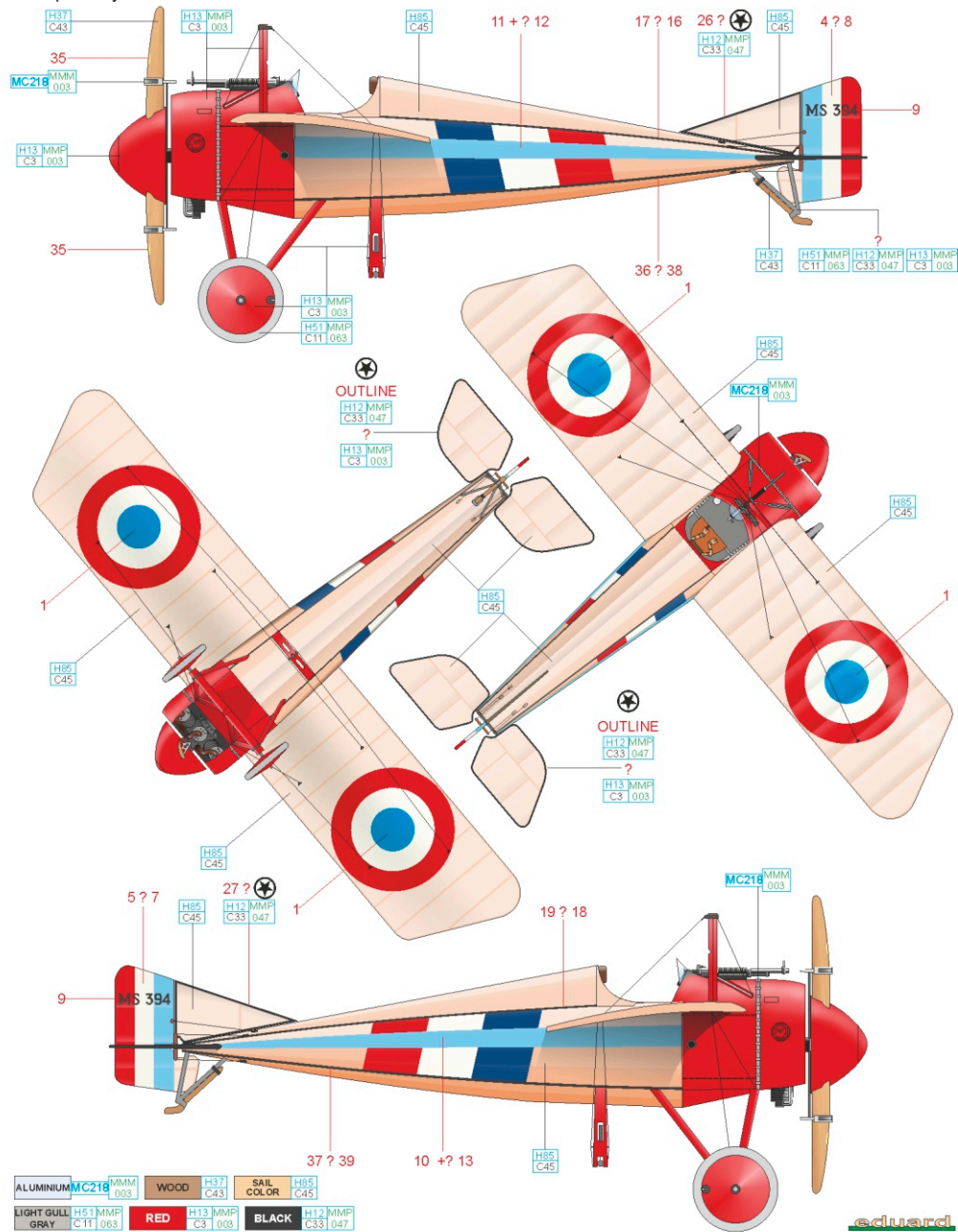

# C Sergt. Jean Chaput, Escadrille N 31, Francie, 1916

Rodák z Paříže, Jean Chaput, narukoval do armády ve svých dvaceti letech v roce 1913. Zpočátku sloužil jako pěšák, k letectvu přestoupil v roce 1914. Nejprve létal u Escadrille 28, kde dosáhl prvního vítězství, když donutil 12. června 1915 přistát Fokker Eindecker. Za tři dny byl zraněn a po vyléčení se v lednu 1916 vrátil zpět k létání, tentokrát u Escadrille N 31 vyzbrojené směsí strojů Nieuport a Morane Saulnier. Během 1. světové války byl ještě několikrát těžce zraněn a dosáhl celkem šestnácti vítězství. Smrt jej dostihla v květnu roku 1918, kdy byl v kokpitu SPADu XIIII sestřelen poblíž Montdidier Hermannem Beckerem z Jasta 12.

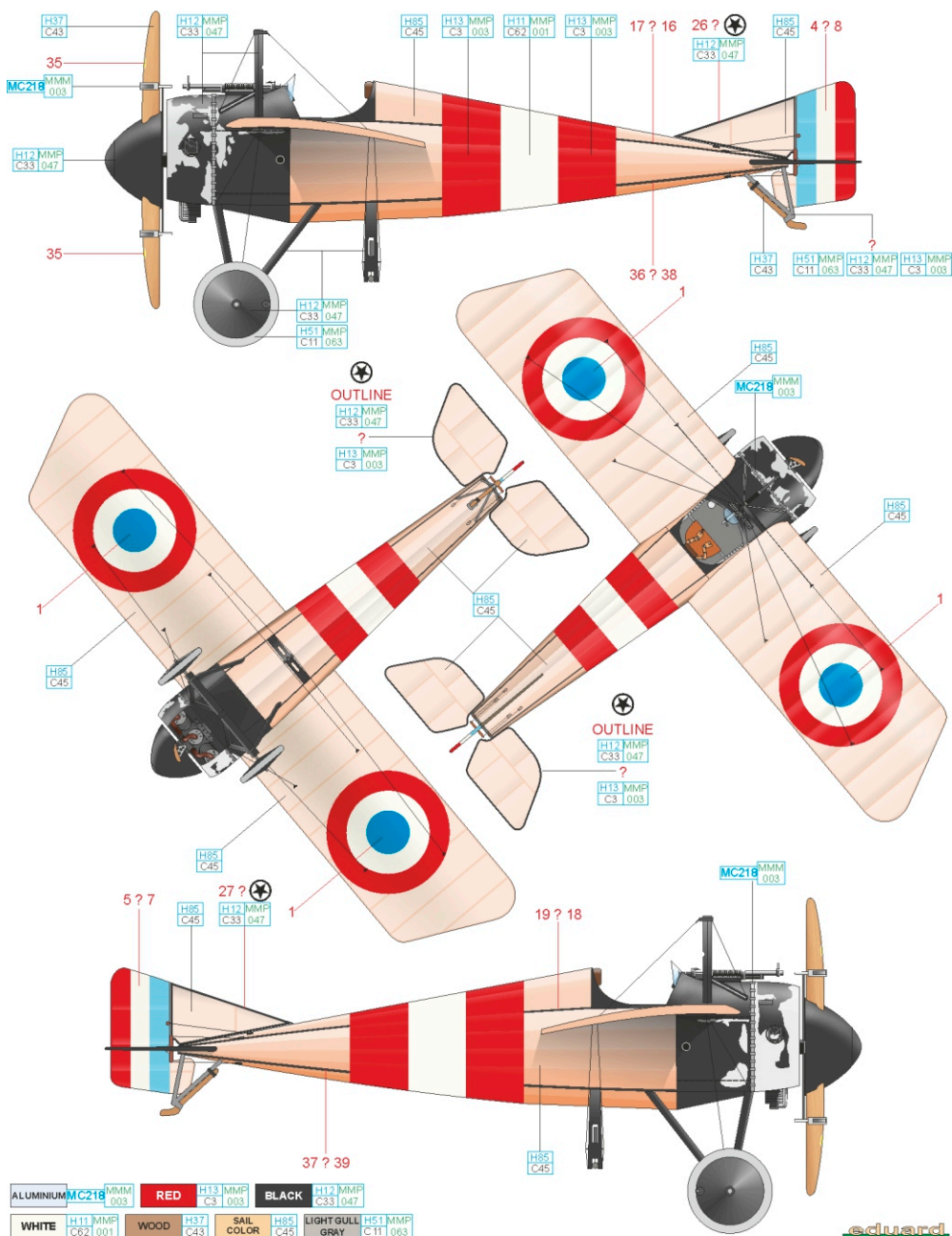



# D A.122, Lt. Simpson, 60. squadrona RFC, Boisdinghem, Francie, červen 1916

Britská strana projevila kvůli nedostatku vlastních letounů zájem o stroje Morane Saulnier type N, kterých jim francouzská strana dodala celkem 27 kusů. Britové jej pojmenovali Bullet (kulka). Tento stroj byl k Royal Flying Corps předán 24. dubna 1916, 19. května téhož roku byl přidělen 60. squadroně. Dne 3. června s ním odstartoval Lt. Simpson k nácviku střelby, během startu došlo k havárii a stroj musel být po celkovém náletu 4,5 hodiny odepsán. Morane Saulniers Type N, sloužící u 60. squadrony v tomto období, měly na bocích trupů namalován červený pruh, Ze snímku tohoto stroje však není zřetelné, zda jej měl či nikoliv, proto nabízíme obě možné varianty.

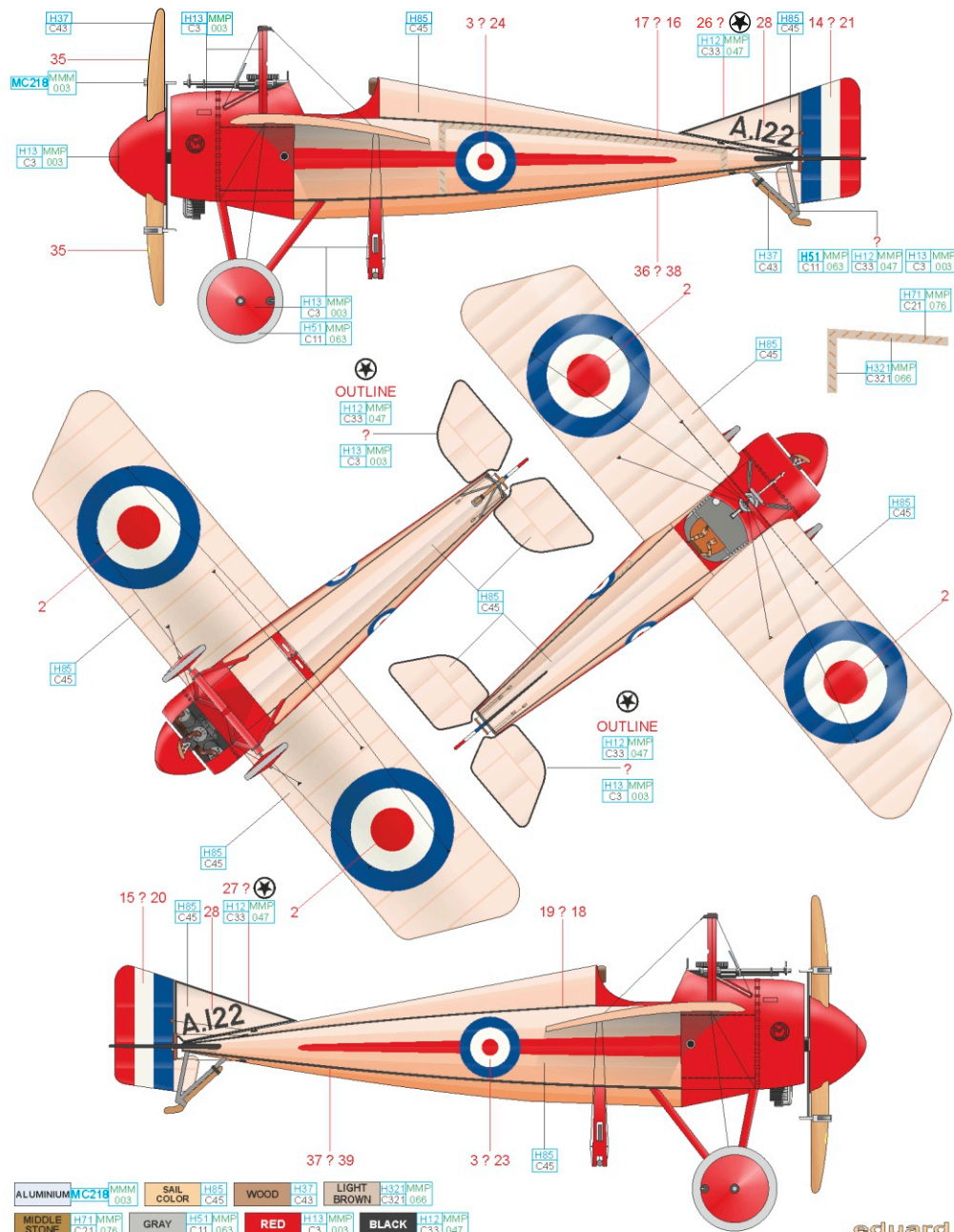

# E A.173, 2/Lt. Beauchamp N. Wainwright, 60. squadrona RFC, Francie, srpen 1916

Tento stroj původně sloužil u francouzského letectva, ale díky zájmu velení RFC o tento stroj byl Britům předán 30. května 1916 a posléze přidělen k 60. squadroně. Dne 28. srpna 1916 s ním letěl 2/Lt. Wainwright spolu s dalšími dvěma kolegy jako doprovod bombardérů 8. squadrony. 2/Lt. Wainwright byl naposledy spatřen, jak útočí na skupinu německých strojů LVG. Po návratu ze zajetí vypověděl, že během útoku byl zasažen do motoru a musel nouzově přistát na území obsazeném Němci mezi Baupame a Peronne, odkud putoval do zajetí.

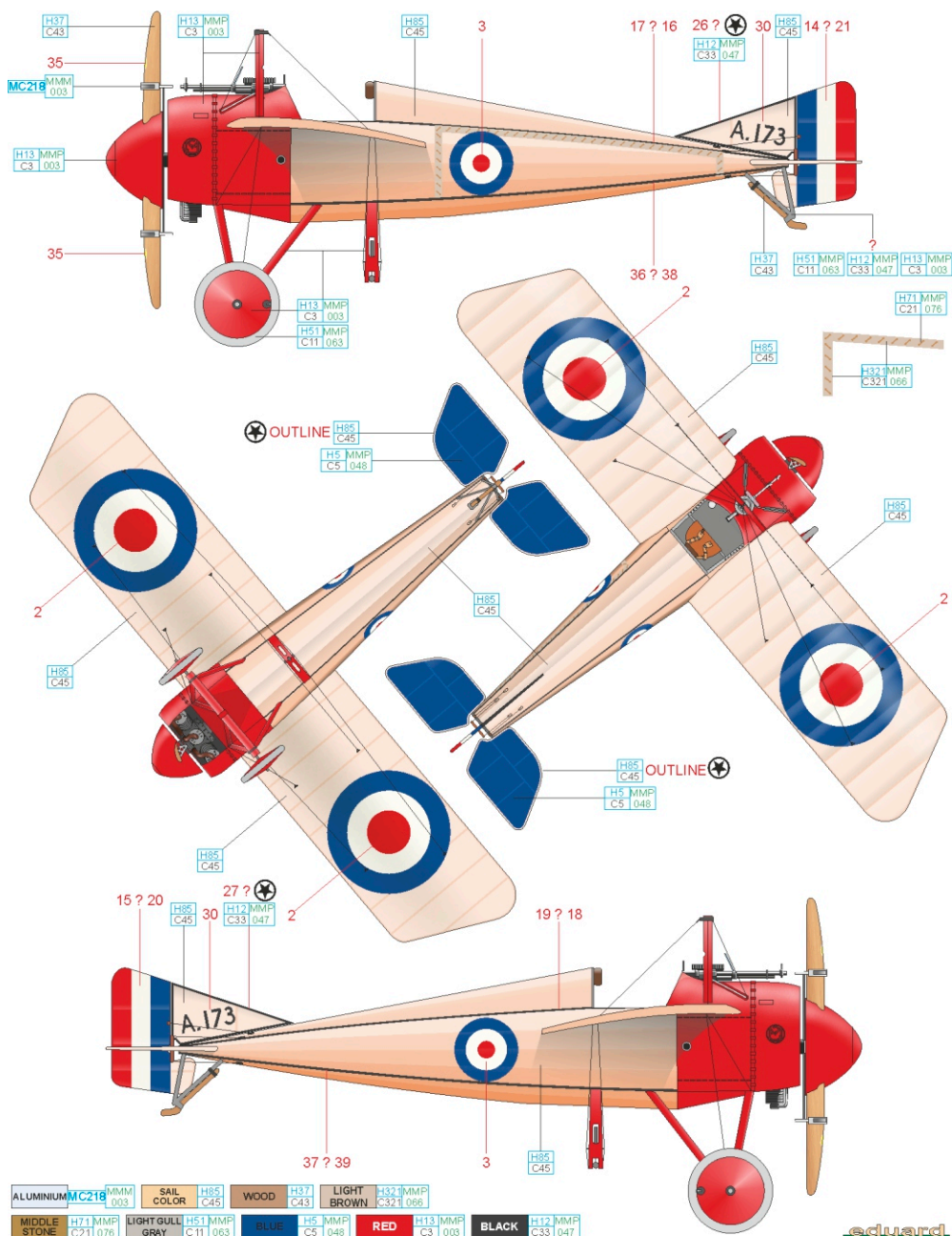

# F A.178, Lt. Tone H. P. Bayetto, 24. squadrona RFC, Francie, červenec 1916

Stejně jako stroj A.173 sloužil i tento Morane nejprve u francouzské Aéronautique Militaire, k britské RFC byl předán na počátku června 1916 a byl přidělen k 3. squadroně. Během července 1916, kdy probíhala počáteční fáze Bitvy na Sommě, byl zapůjčen 24. squadroně, kde na něm létal Lt. Tone Hippolyte Paul Bayetto. Po návratu stroje k 3. squadroně putoval dále k 60. squadroně a v září byl odeslán v rozloženém stavu do Velké Británie.

